

# 線性傳動

推動設備前進的力量

**雙強聯手未來 2023**

加入Schaeffler集團，致力於成為全球領先的線性技術產品和系統供應商

**嶄新面貌出發 2019**

2018年線性傳動部門獨立後加入Triton集團後，更改品牌名為伊維萊Ewellix

**2015 產能提升擴廠**

原於新北土城設廠，由於產能提升另於桃園新廠重啟製造

**2007 歐洲工藝加乘**

加入SKF集團，擁有歐洲百年經驗的強力技術後援，遂成為亞洲供應鏈的重要工廠

**2002 品質無與倫比**

產品接連兩年獲得台灣精品獎的殊榮

**1999 首創傳動技術**

第一家獲得四排珠自潤專利的線性傳動製造商





## 延長再潤滑區間

標準型即具自潤系統，無須潤滑管路系統與設備，大幅節省潤滑油成本。

## 易於安裝，確保組裝精度

滑軌兩側均可作為基準面，故客戶安裝機台時不會有裝反的疑慮，並能保持相同的組裝精度。

## 基軌設計有效控制庫存

符合 ISO 12090-1 標準，可實現與所有符合 ISO 標準的品牌的尺寸互換性，滑軌可搭配同尺寸所有類型的滑塊。

## 卓越的自對準能力

高剛性4排珠X型的設計，鋼珠和珠溝之間有45度的接觸角，因此四個負載方向具有相等的承載能力，設計靈活性更高，且能夠有效吸收多軸系統間的平行度與高度誤差，實現更順暢穩定的運行。

# BR

## 鋼珠型線性滑軌

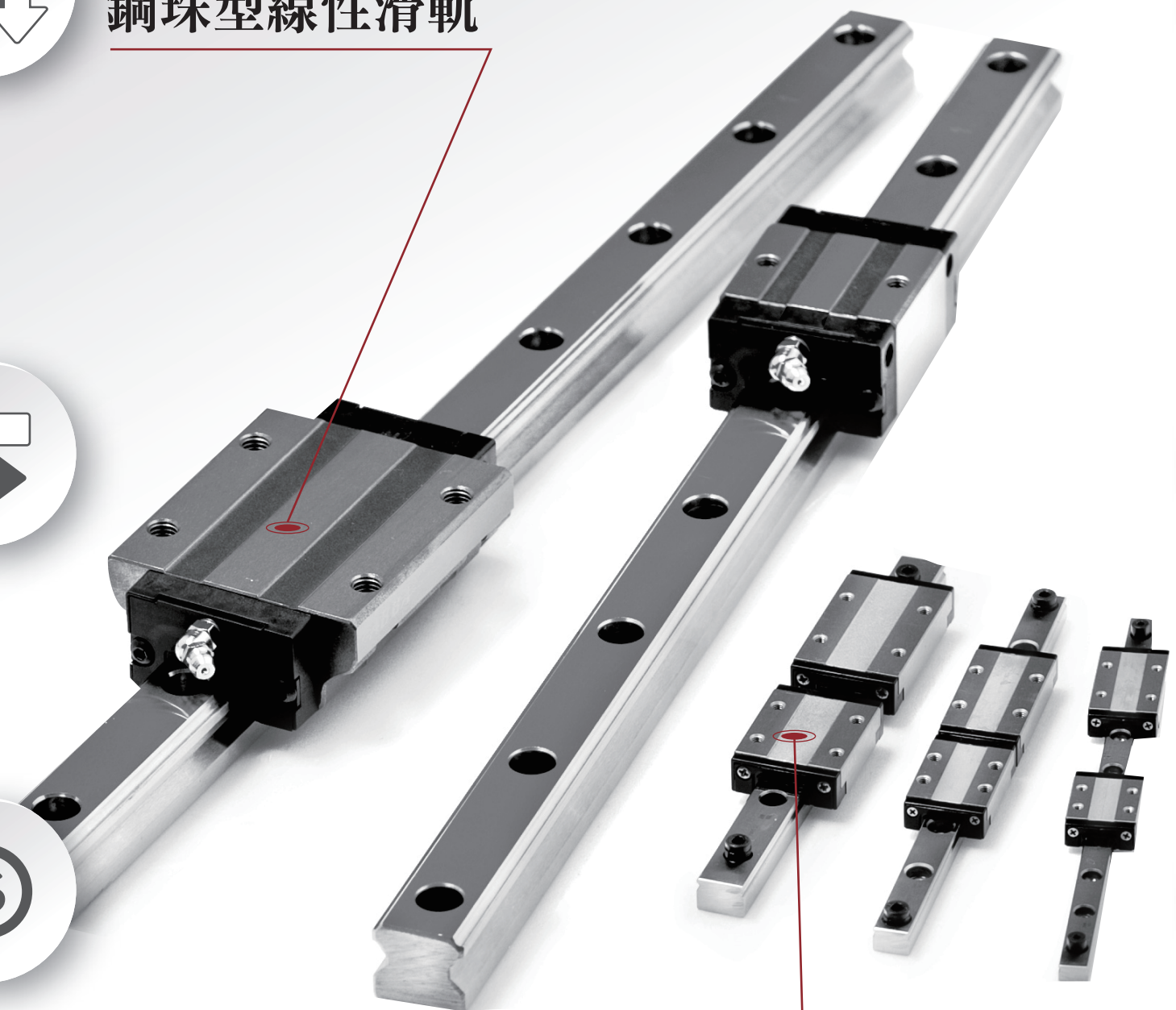

# BM

## 微型線性滑軌

## 創新防掉珠設計

新一代不掉珠之鋼片型保持器系統，組裝快速、安全

## 最長2萬公里免維護

為了實現最佳免維護運作，所有BM滑塊都經過工廠預潤滑，並配備了自潤式油棉，可確保系統中的潤滑條件

## 兼具防塵與運行順暢

優化的密封和鋼珠循環設計，整體運行平穩，並具有絕佳的防塵效果

## 安靜又順暢的精密傳動

全新最佳化鋼珠循環系統與鋼片型保持器，實現超順暢的滑塊運行，並可降低多達50%的噪音，適用辦公環境、醫療、實驗室應用相關產業。

LED封裝點膠機

適用BM

不銹鋼材質。無塵室適用。  
重新安裝時能維持高精度

鋰電池自動送片機

適用BR

易於組裝並減少安裝時間

晶圓測試

適用BM

不掉珠設計易於機台更換組件

適用BR

晶圓切割

延長潤滑週期，降低維護頻率

適用BR

包裝夾治具移載

高負載能力。Z0/Z1預壓的條件下運行順暢，內建自潤滑系統。高速實現高生產力

實驗室分析物移載

適用BM

高精度。低噪音。高達  
20000公里無須維護